



# OWNER'S MANUAL *MANUEL D'UTILISATION*

For Airsoft GBB Hi-Capa Series  
*Réplique Airsoft GBB Hi-Capa*



PLEASE READ INSTRUCTION MANUAL BEFORE USING.  
FOR AGES 18 YEAR AND OLDER.

*LIRE ATTENTIVEMENT AVANT UTILISATION  
VENTE AUX MINEURS INTERDITE*

# SAFETY GUIDELINES

Read through the following safety guidelines and warnings in this manual to ensure safe handling and operation of the airsoft gun. Failure to do so may lead to injury or other serious bodily harm, as well as legal liability and potential damage to the product.

*Lire les consignes de sécurité et les mises en garde de ce manuel*

*pour assurer un maniement et un fonctionnement sécurisé de la réplique. Sinon vous pourriez vous exposer à des blessures graves, ainsi qu'à des problèmes avec la justice, et un endommagement potentiel du produit.*

## ► EYE PROTECTION

When operating an airsoft gun, you and all participants must wear protective eye gear or full-face protection.

### **PROTECTION DES YEUX**

*Lors du fonctionnement de la réplique, tous les participants doivent porter des protections oculaires ou un masque intégral.*

## ► DANGERS OF BEING MISTAKEN FOR AN ACTUAL FIREARM

Do not use an airsoft gun as part of a practical joke or prank; you may be punished under federal, state, or local law. Never carry or brandish an airsoft gun in any public area.

### **RISQUE D'ETRE CONFONDU AVEC UNE ARME REELLE**

*Ne pas utiliser une réplique en faisant croire qu'elle est réelle. C'est punissable par la loi. Ne jamais transporter ou brandir une réplique dans l'espace public.*

## ► TRANSPORT & STORAGE

Always have your airsoft gun in a carrying case or bag when transporting between locations. Always set the selector switch to safe when storing your airsoft gun. Prior to storing or transporting the airsoft gun, always remove the magazine, clear the chamber, and disconnect battery.

### **TRANSPORT & STOCKAGE**

*Toujours transporter la réplique dans un fourreau. Toujours placer le sélecteur sur sécurisé (safe) lors du stockage de la réplique. Avant le stockage ou le transport de la réplique, toujours retirer le chargeur, nettoyer la chambre et déconnecter la batterie.*

## ► MUZZLE SAFETY

Never look into the barrel or muzzle of any airsoft gun! Spontaneous firing may still occur after a misfire, malfunction, or failure to fire. Always aim the muzzle and barrel of the airsoft gun towards a safe direction. Never shoot a person or animal under any circumstance.

### **SECURITE DU CANON**

*Ne jamais regarder dans le canon d'une réplique! Un tir spontané peut arriver*

# SAFETY GUIDELINES

*même après un incident de tir, un mauvais fonctionnement ou un bourrage canon. Toujours pointer la bouche de canon et le canon vers une direction sûre. Ne jamais tirer vers une personne ou un animal.*

## ▶ TRIGGER CONTROL

Avoid pulling the trigger carelessly. Do not place your finger on the trigger when not in use. Always have the selector switch set to safe when not in use.

### **CONTROLE DE LA DETENTE**

*Ne pas laisser son doigt sur la détente si l'on ne s'en sert pas. Toujours placer le sélecteur sur safe lorsque la réplique ne tire pas.*

## ▶ FIREARM HAZARDS

Always assume the airsoft gun is loaded with BBs. Do not fire the airsoft gun in an unsafe direction, even if the magazine is removed. The airsoft gun may still be loaded with BBs even if the magazine is removed, and may still discharge.

### **DANGER DE LA REPLIQUE**

*Toujours s'assurer que la réplique est chargée de billes. Ne pas utiliser la réplique vers une direction incertaine, même si le chargeur est enlevé. La réplique peut encore contenir des billes, même si le chargeur est retiré, et peut encore tirer.*

## ▶ WARRANTY & CARE

Modifications and alterations to your airsoft gun will void all warranty claims. Follow proper cleaning of your airsoft gun according to the manual to ensure safe shooting performance. Warranty does not cover normal wear & tear, nor does it cover abuse of the airsoft gun.

### **GARANTIE ET MAINTENANCE**

*Les modifications et altérations de la réplique annuleront la garantie. Suivre les instructions de nettoyage pour obtenir une performance de tir sécurisée. La garantie ne couvre pas l'usure normale ou une mauvaise utilisation.*

## ▶ ORANGE TIP

The removal or color alteration to the orange tip may be illegal under Federal and State Law (check your region). The owners and/or users shall assume all risk, and will be held personally responsible for any modifications.

# PARTS DIAGRAM

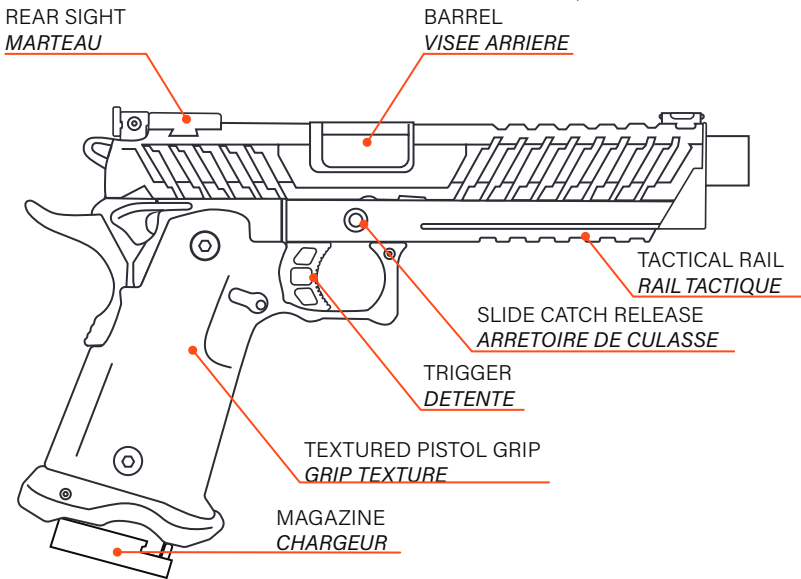
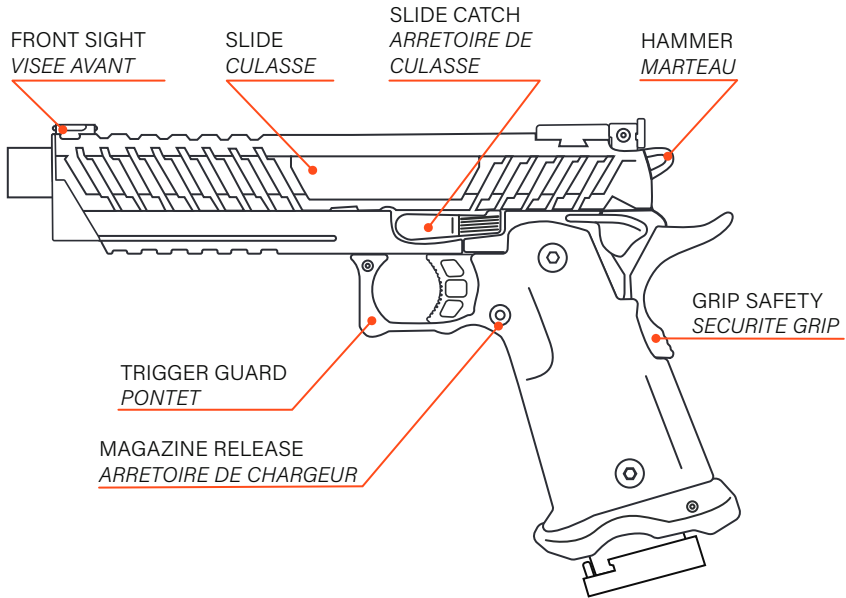

# LOAD PISTOL

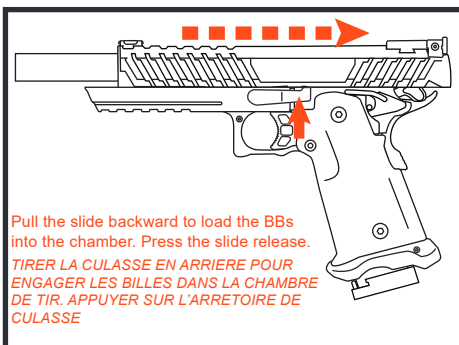
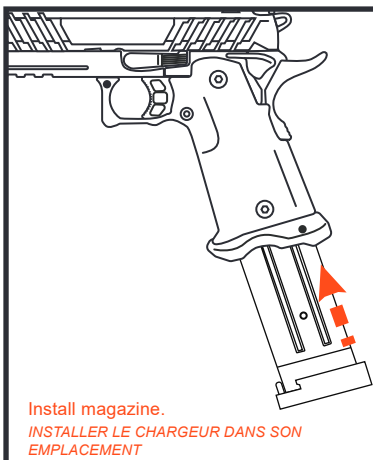
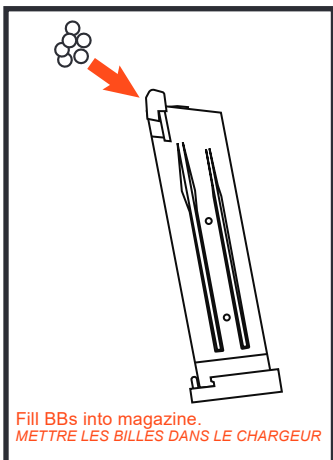
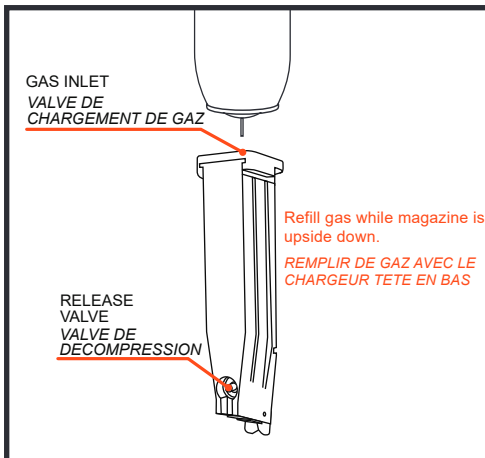
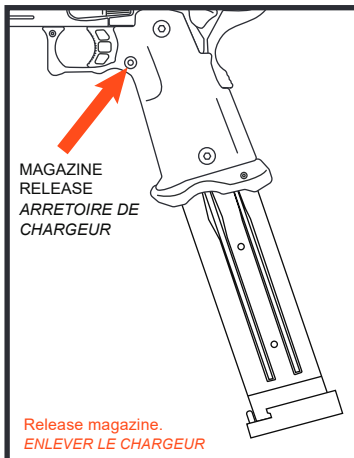

# SAFETY FEATURES & HOP-UP

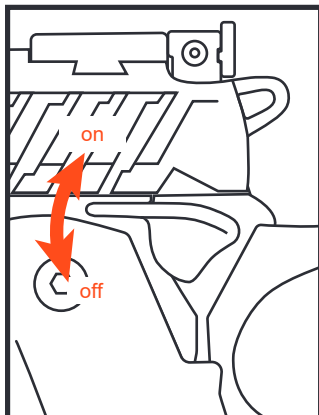

Half lock: setting the hammer in-between. In this state, the pistol is set to safety.  
*QUAND LE MARTEAU EST A MI PARCOURS, LE PISTOLET EST EN MODE SECURITE*

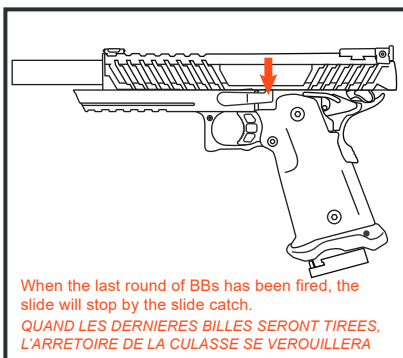
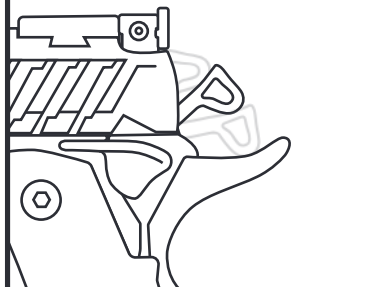

When the last round of BBs has been fired, the slide will stop by the slide catch.  
*QUAND LES DERNIERES BILLES SERONT TIREES, L'ARRETOIRE DE LA CULASSE SE VEROUILLERA*

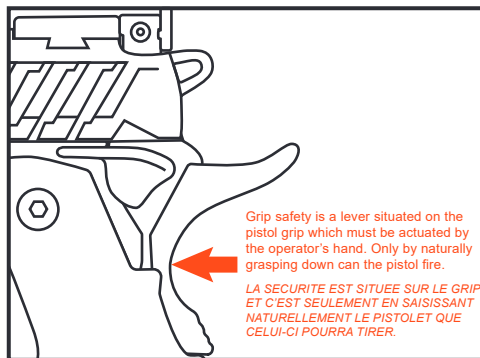

Grip safety is a lever situated on the pistol grip which must be actuated by the operator's hand. Only by naturally grasping down can the pistol fire.

*LA SECURITE EST SITUEE SUR LE GRIP ET C'EST SEULEMENT EN SAISISANT NATURELLEMENT LE PISTOLET QUE CELUI-CI POURRA TIRER.*

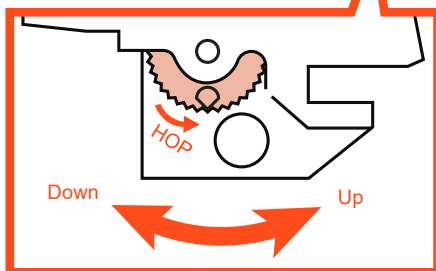
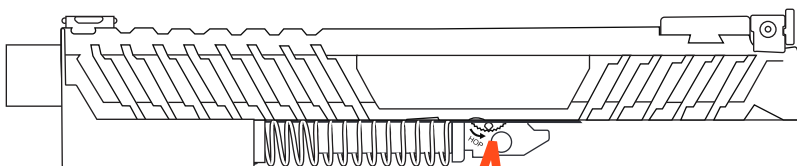

The hop-up system can adjust the trajectory of BBs fly up or downward.

*LE SYSTEME DE HOP UP PEUT AJUSTER ET CHANGER LA TRAJECTOIRE DE LA BILLE*

# WARRANTY

Lancer Tactical offers a limited warranty on all registered products sold by our authorized dealers. This limited warranty covers defects in material and/or workmanship for a period of 30 days from the date of purchase. Proof of purchase must accompany any warranty claim.



Distributed in the USA and Canada by LANCER TACTICAL  
12140 Altamar Place, Santa Fe Springs, CA 90670, USA  
LANCERTACTICAL.COM  
Made in China



Distribué en Europe par SN EUROPARM / SPORT ATTITUDE  
72200 La Flèche, France  
LANCERTACTICAL.EU  
Fabriqué en Chine

DECRET N° 99-240 DU 24 MARS 1999 REGLEMENTANT LA VENTE EN France

Objet ayant l'apparence d'une arme à feu Distribution et vente interdite aux mineurs . Ces modèles développent une énergie de 1.5 joules.

ATTENTION : NE JAMAIS DIRIGER LE TIR VERS UNE PERSONNE

Importé et distribué par la société SN Europarm , France, info@europarm.fr

Produit fabriqué en Chine.

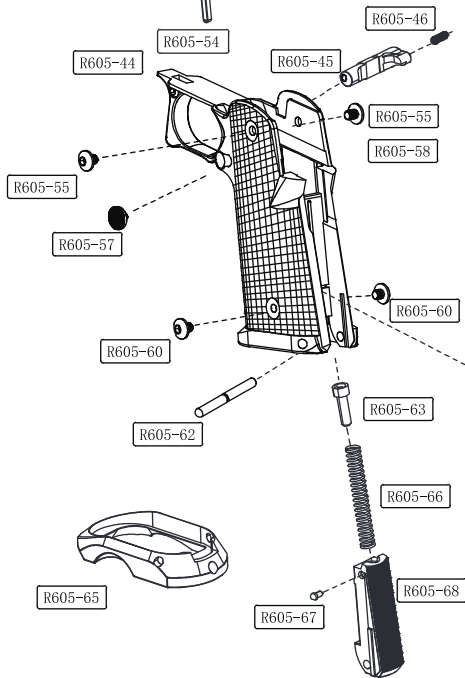
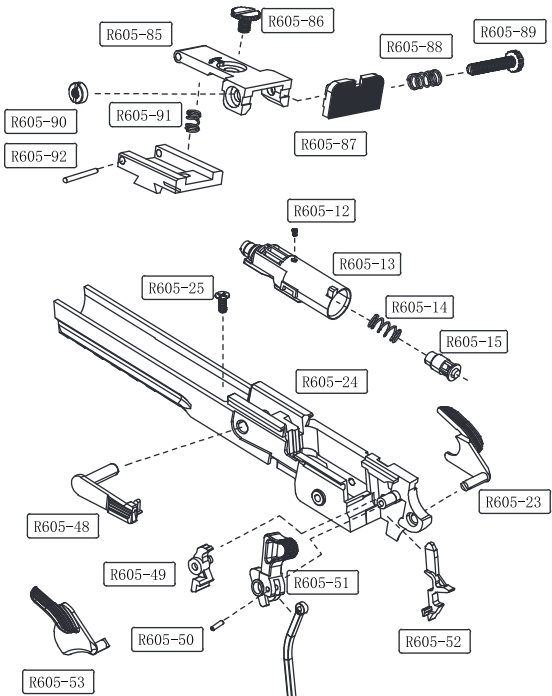
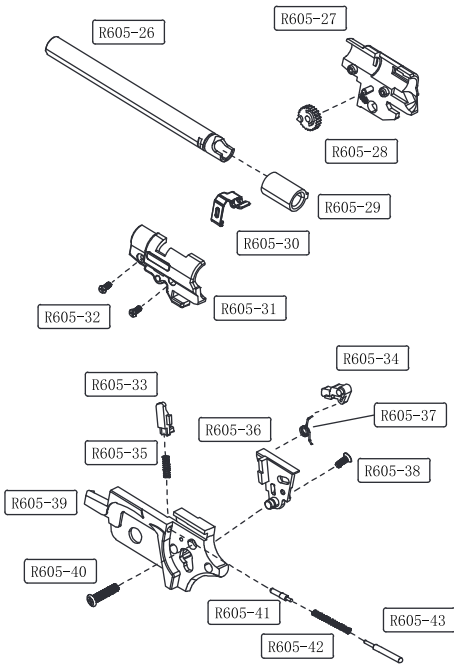



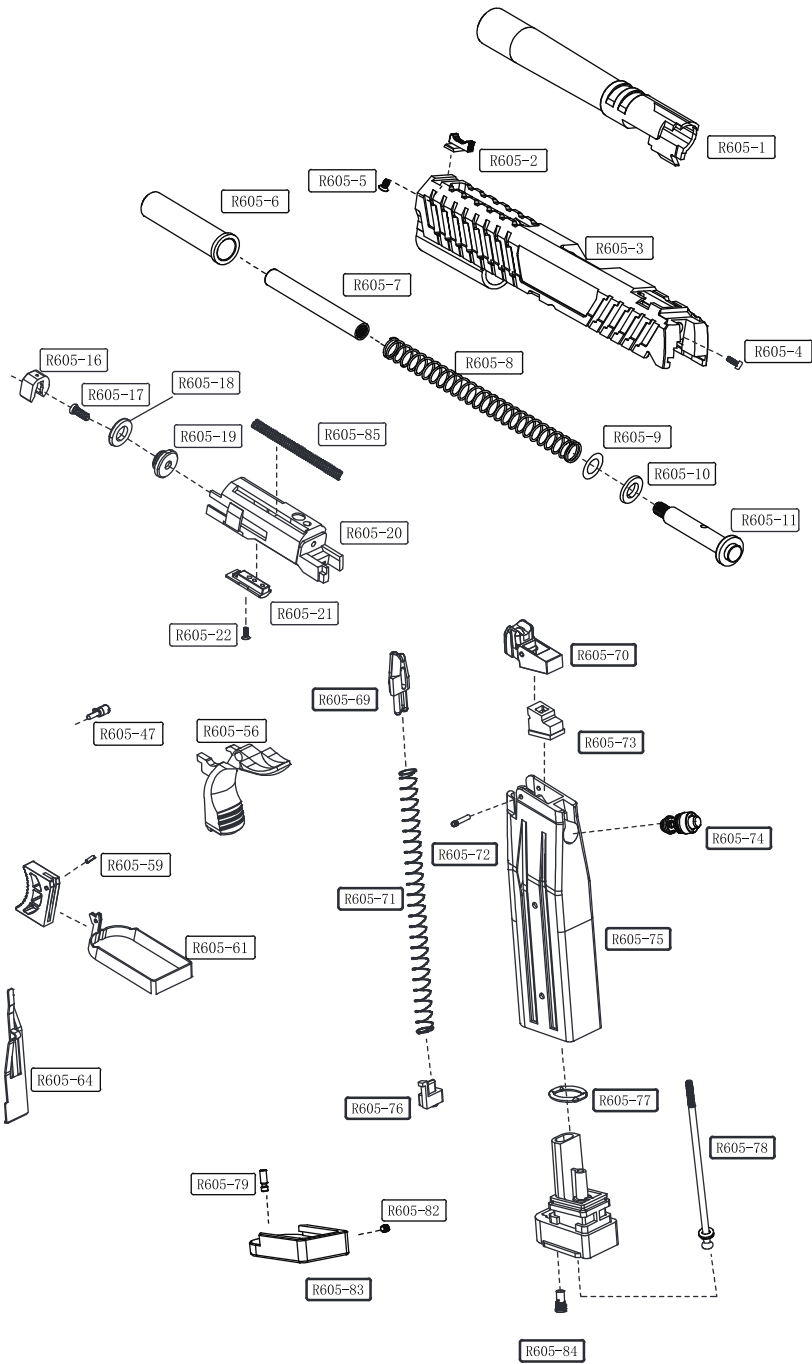



LANCERTACTICAL.COM  
LANCERTACTICAL.EU